

Big Foot 450

Anwendung

- Verlegung von großen Lüftungskanälen auf Flachdächern

Ihre Vorteile

- Für Montageschienen 41/41 mm
- Das Standard MÜPRO Befestigungsmaterial für die entsprechenden Schienen kann verwendet werden
- Zusätzlicher Schutz der Dachhaut durch separate Gummimatten
- Je nach Dachschräge (0°, 2,5° oder 5°) kann das entsprechende Set ausgewählt werden
- Exzellente Lastverteilung
- Vielseitige Einsatzmöglichkeiten

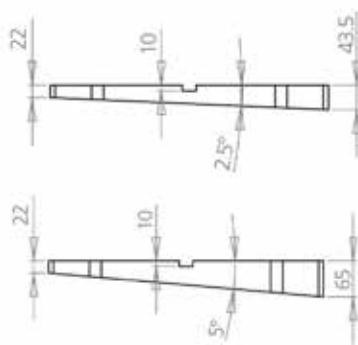

Gefälleblock 2,5° und 5°

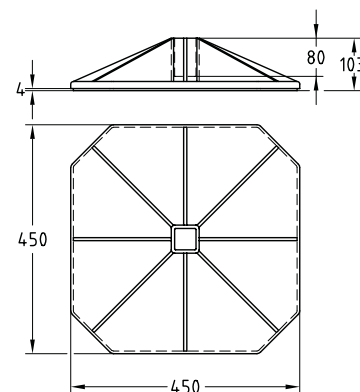

Set bestehend aus:

- 1 Sockel inkl. angeklebter Antirutschmatte
- 1 Adapter für Schiene 41/41

Für Artikel-Nr. 177524, 177525 kommt die entsprechende Gefälleplatte 2,5° bzw. 5° hinzu.

Produktleistungen

Material	Fußkonstruktion aus 100% recyceltem, glasfaserverstärktem Nylon
Temperaturbeständigkeit	-40 °C bis +80 °C
Max. empfohlene Belastung je Stück [N]	10.000

Typ	Gewicht [kg]	Artikel-Nr.	Abgabereinheit	Mengeneinheit
Big Foot Set 450	3,685	177522	1	Stück
Big Foot Set 450 2,5°	9,835	177524		
Big Foot Set 450 5°	11,635	177525		
Schutzvlies	0,08	176375		

- !** Alle Einwirkungen auf lastabtragende Baukörper und auf die Dachisolierung sind bauseits zu prüfen.
- Die genaue chemische Zusammensetzung der Dachbahn bestimmt die Anfälligkeit gegenüber Polymerrmigration. Entsprechend muss der Hersteller der Dachbahn Angaben zu deren Anfälligkeit gegenüber Polymerrmigration machen und spezifische Empfehlungen geben.

Zur Verhinderung einer Polymerrmigration empfehlen wir das Unterlegen eines Schutzvlies.